

Valitse ratkaisu!

RamParts®
Pumps

Integroitu ohjausjärjestelmä (iC)

- ✓ Patentoitu, integroitu ohjausjärjestelmä (iC)
- ✓ Kuiva-ajo-ominaisuus ilman vaurioitumista
- ✓ Portaattomasti säädettävä virtauksen ohjaus
- ✓ Itseimevyys ja partikkelinkäsittelykyky
- ✓ Pystyy käsittelemään korrosoivia, kuluttavia, viskoottisia ja leikkaavia aineita
- ✓ Suojattu vahingoittumiselta ajettaessa suljettua venttiiliä vastaan
- ✓ Pitkäikäiset ja huoltoystävälliset osat

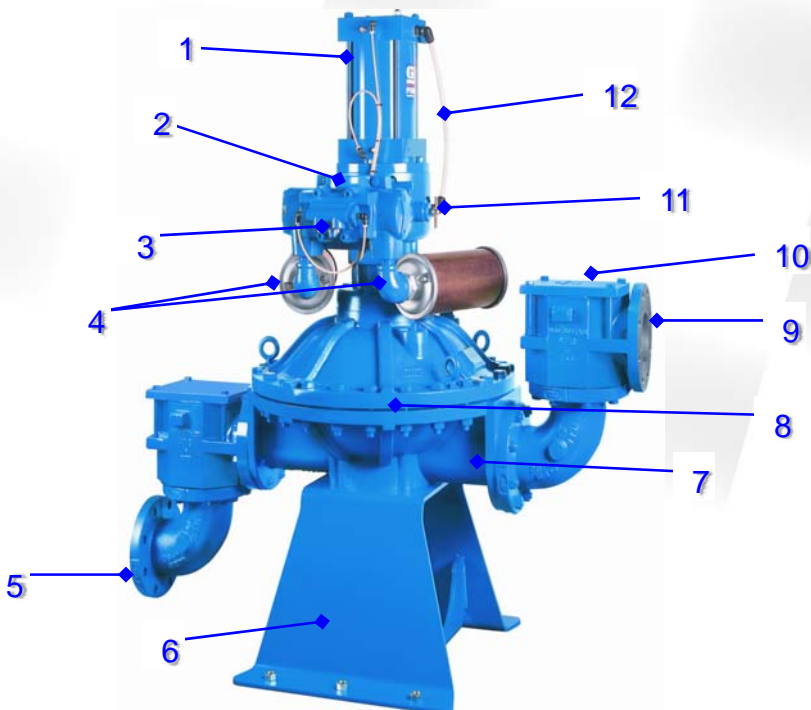

1) Kalvoavusteinen ilmasylinteri

Kuten perinteisissä paineilmaohjatuissa kalvopumpuissa, ilmasylinteri vetää kalvon alusta loppuun koko imuiskun matkan, mutta iC-pumpun sylinteri tarjoaa lisäksi lähes vastuksettoman ulosvirtauskierron. Pienemmän ohjauspaineen ansiosta kalvoon tulee vähemmän rasitusta antaen pumpulle pidemmän käyttöiän.

2) Ilman sisääntuloaukko

Käyttääkseen Ramparts® iC-kalvopumppua, tarvitaan ainoastaan yksi tuloilman liitos. Muita liitäntöjä ei tarvita.

3) Gorman-Rupp ”jumiutumaton” vaihtaja

Vaihdemekanismin edestakainen liike käynnistää pumpun toiminnan. Erityinen ”No-stall” – vaihdemekanismi takaa pitkän huoltovälin, sekä tasaisen toiminnan pumpulle. Silloin kun huoltoa tarvitaan, rakenne mahdollistaa helpon pääsyn venttiilihuoltokohteisiin.

4) Kaksi ilmanpoistoputkea

Kaksi poistoputkea vähentää ilman poistovastuksia pumpusta. Tällä tavoin pystytään vähentämään paine-eroa, mikä lisää pumpun hyötysuhdetta käydessä.

5) Imuyhde

90-asteinen imuputki mahdollistaa jopa 360-asteen suuntauksen asennuksen. 90-asteisen imuputken ansiosta saadaan suurin liitos nesteen ja pumpun välille.

6) Alusta

Ramparts® iC-kalvopumppu toimitetaan kiinteällä alustalla, joka pitää pumpun vakaana ja jättää riittävästi tilaa imu- ja paineliitoksille.

Valitse ratkaisu!

RamParts®
Pumps

Integroitu ohjausjärjestelmä (iC)

7) Yksiosainen pumpun alaosa

Yksiosainen alaosa mahdollistaa nesteen tukkeutumattoman virtauksen, alhaisemman painopisteen (vakaus), sekä paremman kestävyuden. Tiivisteiden määrä on myös saatu minimiin.

8) Pulttiliitännäinen kokonaisuus

Kaikki tiivisteliitokset ovat pulttiliitoksien kiinni, mikä takaa vuotamattoman vapaan asennuksen. Tämä myös mahdollistaa liitosten "itse kohdistumisen", mikä helpottaa huoltoa.

9) Paineyhde

90-asteen mutkalla paineputki voidaan suunnata vaakatasossa eri asentoihin.

10) Pallo-/takaiskuventtiilit

Ramparts® iC –pumpuissa on palloventtiilit sekä imu- että painepuolella ohjaamassa nesteen virtausta pumpun läpi. Palloventtiilit mahdollistavat vapaamman virtauksen ja suuremman partikkelin läpäisykyvyn, kuin perinteisissä kalvopumpuissa. Kummankin palloventtiilin päällä on huoltokansi, jonka avaamalla on mahdollista vaihtaa palloventtiilit ilman, että pumpua tarvitsee irrottaa putkilinjastosta. Imu- ja painepuolen venttiilit ovat identtisiä, mikä vähentää varaosien varastointikuluja.

11) Integroitu nopeudensäätö

Ramparts® iC-pumpuissa on integroitu nopeudensäätö. Tämä mahdollistaa manuaalisen nopeudensäädön sekä imu- että painelyönneille. Itsenäinen nopeudensäätö kalvolle antaa parhaan hyötysuhteen kullekin toimintapisteelle.

12) Ilmantasainputki

Ilmantasainputki takaa suurimman voiman kalvolle samanaikaisesti, kun pumpu käyttää pienimmän määrän paineilmaa. Tämä kasvattaa hyötysuhdetta ajon aikana ja pidentää huoltoväliä.

